

Patroon voor filter 2

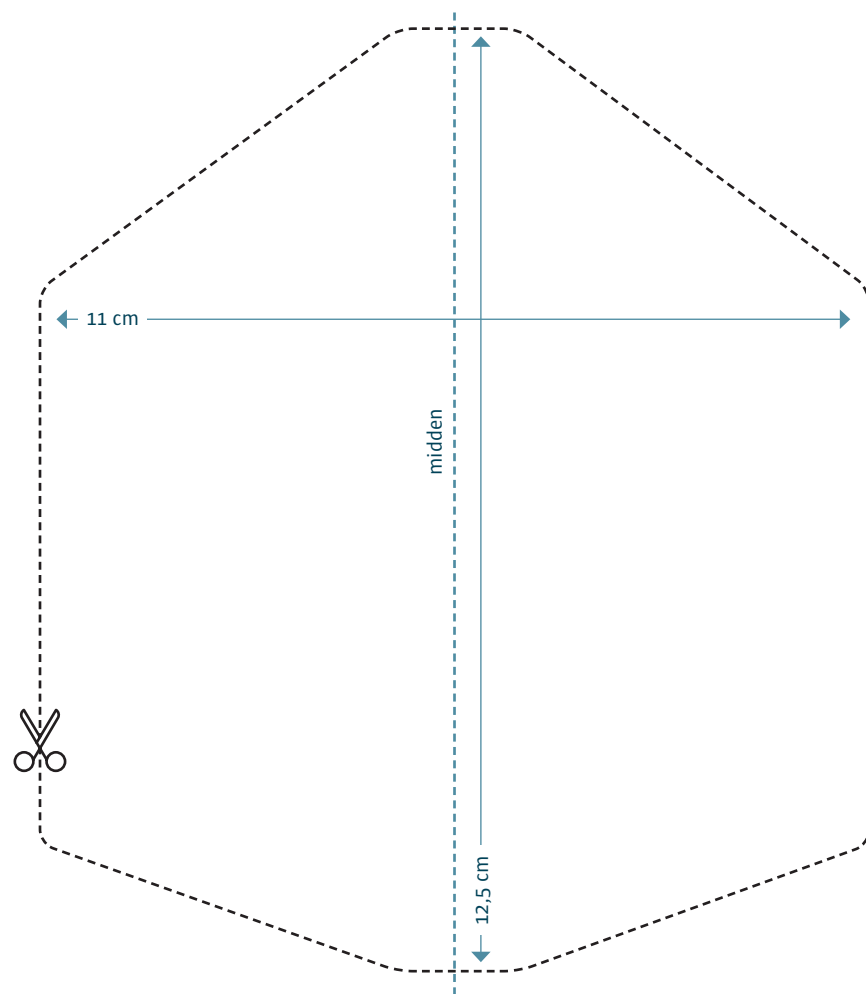

Dit is het patroon voor de filters voor de ovale mondmaskers.



Hebt u een rechthoekig mondmasker? Gebruik dan het patroon aan de binnenzijde van deze folder.



Samen tegen corona

Een initiatief van Stad Antwerpen in samenwerking met de Antwerpse apothekers

Hoe draagt u een mondmasker?



1 Was uw handen voor u uw mondmasker aandoet.



2 Raak nooit de binnenkant van het mondmasker aan, alleen de lintjes.



3 Uw neus, mond en kin moeten onder het masker zitten – zonder openingen aan de zijkant.



4 Hebt u het mondmasker op? Raak het niet meer aan.



5 Was uw handen voor en na u het mondmasker afzet.



6

- Draag uw mondmasker niet langer dan 8 uur.
- Zet het mondmasker af van achter naar voor zonder de voorkant aan te raken.
- Doe uw mondmasker meteen in de was.



7 Was uw mondmasker op het einde van de dag op 60°C in de wasmachine of kook het in een kookpot.





Draag een mondmasker om anderen niet te besmetten. Hebt u een filter? Steek hem in uw mondmasker voor extra bescherming.

Check updates: antwerpen.be/coronavirus

Wilt u informatie in **andere talen**? Scan de QR-code:



Hoe gebruikt u de filter?

1 Kijk welk mondmasker u kreeg.
 = patroon 1  = patroon 2

2 Knip het juiste patroon uit. Neem de filterstof die u kreeg. Leg het patroon op één helft en knip de filter op maat. Knip nog een filter uit de andere helft. Zo hebt u twee filters.

3 Schuif één filter in de opening van het mondmasker.
Zorg dat de filter niet dubbel plooit.

4 Laat de filter in het mondmasker zitten en **was elke dag op 60°**.
Vervang de filter na 30 wasbeurten door een nieuwe.

! Strijk het mondmasker **niet met de de filter erin**.

! Draag een mondmasker om **anderen** niet te besmetten.
Steek de filter in uw mondmasker voor extra bescherming.

→ **Hebt u vragen?** Bel naar 03 22 11 333 of mail naar info@antwerpen.be

Respecteer altijd de regels, ook als u een mondmasker draagt:



Hou **1,5 meter afstand**.



Was regelmatig uw handen.



Kom **niet** samen in groep.



Hebt u geen zakdoek? **Hoest of nies in uw elleboog**.



Blijf thuis als u ziek bent.

Patroon voor filter 1



Dit is het patroon voor de filters voor de rechthoekige mondmaskers.

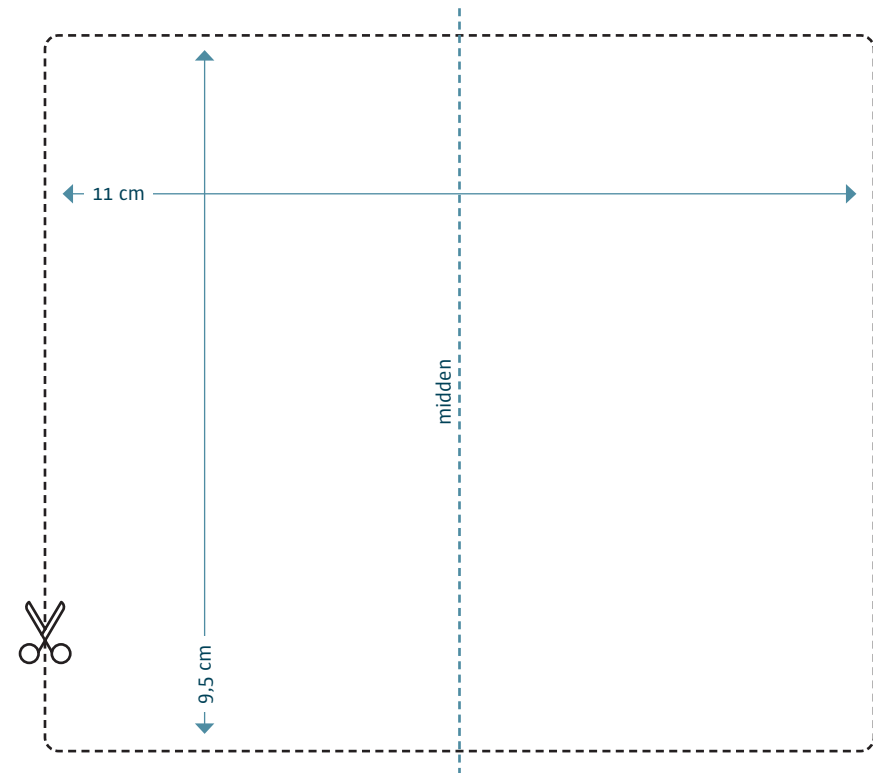

Hebt u een ovaal mondmasker?
Gebruik dan het patroon op de achterzijde.

